

MODÈLES DE BRC-MCM^{MC} – TABLE DE SÉLECTION

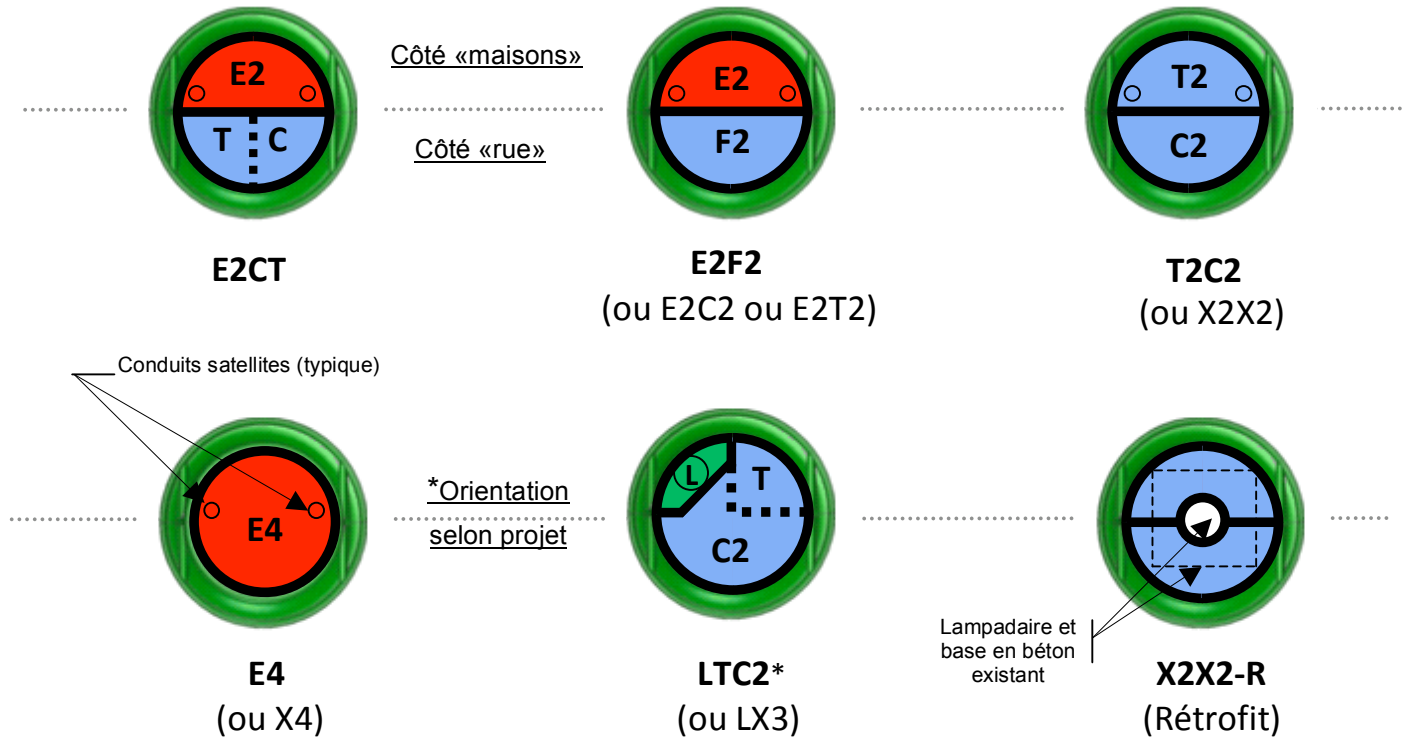

LÉGENDE ET EXEMPLES DE CONFIGURATION

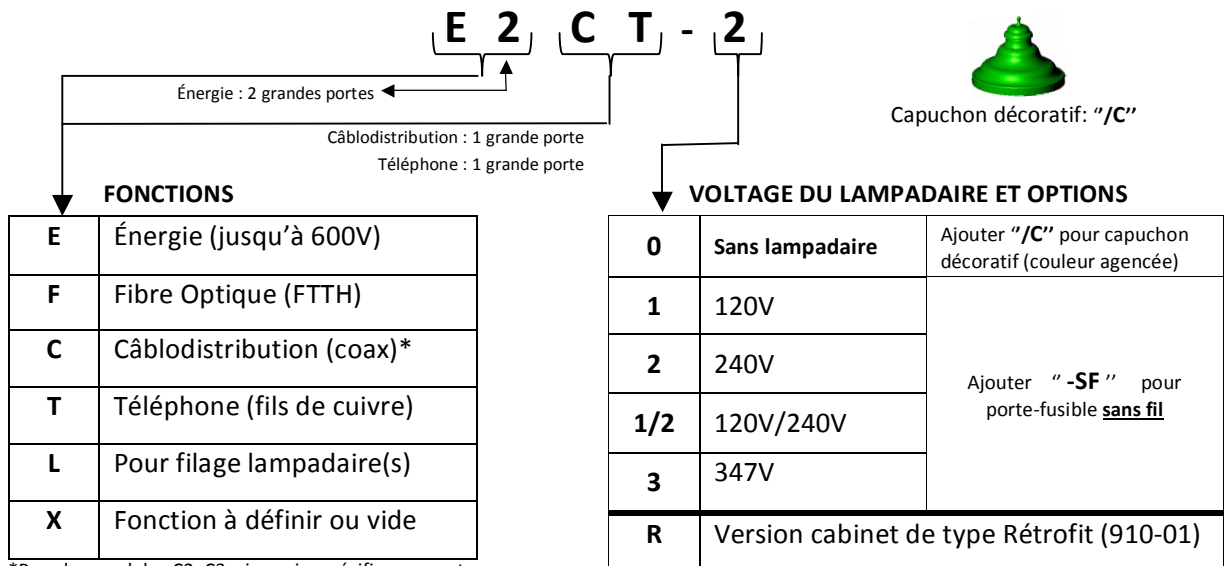

| FONCTIONS | |
|-----------|----------------------------|
| E | Énergie (jusqu'à 600V) |
| F | Fibre Optique (FTTH) |
| C | Câblodistribution (coax)* |
| T | Téléphone (fils de cuivre) |
| L | Pour filage lampadaire(s) |
| X | Fonction à définir ou vide |

*Pour les modules C2, C3, si requis, spécifier supports séparément en utilisant la **Liste des supports câblo**.

| VOLTAGE DU LAMPADAIRE ET OPTIONS | | |
|----------------------------------|---|---|
| 0 | Sans lampadaire | Ajouter "/C" pour capuchon décoratif (couleur agencée) |
| 1 | 120V | Ajouter "-SF" pour porte-fusible <u>sans fil</u> |
| 2 | 240V | |
| 1/2 | 120V/240V | |
| 3 | 347V | |
| R | Version cabinet de type Rétrofit (910-01) | |

Autre exemple typique : **LTC2-1/2-SF**

NOTE : Pour toute autre configuration ou application, veuillez communiquer avec MCM au **514 481-9191** ou via info@mcmstructures.com